

ПРИЛОЖЕНИЕ В36
СПИСОК ЗАПАСНЫХ ДЕТАЛЕЙ SP130227/005-RU

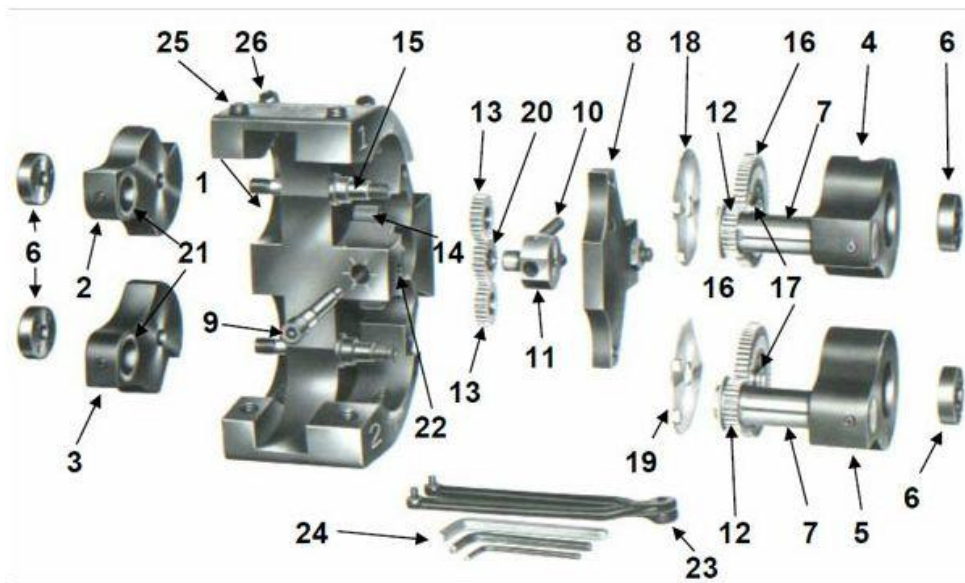

Код	Деталь №	Название детали
8200460	1	Корпус головки
8177510A	2	№ 1 Объемное плечо (в т.ч. подшипник)
8177520A	3	№ 2 Объемное плечо (в т.ч. подшипник)
8199990A	4	№ 1 Плечо с зубчатой передачей (в т.ч. промежуточная вставка и подшипник)
8200000A	5	№ 2 Плечо с зубчатой передачей (в т.ч. промежуточная вставка и подшипник)
8164780	6	Плечевая стопорная гайка
8164870	7	Роликовый штифт - карбид / бронза
8165760	8	Накладная пластина
8164840	9	Подходящий регулир. винт
8172090	10	Компенсирующая пружина
8164850	11	Компенсирующий блок
8164790	12	Ведущее зубчатое колесо
8164800	13	Промежуточная шестерня
8164830	14	Промежуточное зубчатое колесо
8164770	15	Плечевой поворотный шкворень
8164820	16	Большая ведомая шестерня
8164880	17	Подшипник ведомой шестерни
8164750	18	№ 1 Щиток для защиты от стружки
8164760	19	№ 2 Щиток для защиты от стружки
8164810	20	Компенсаторная шестерня
81X6XXX	21	Упорный подшипник (антифрикционный) / (карбид) - дополнительно
9094457	22	Крепежный винт
8025501	23	Рычажный ключ
item-1709	24	Шестигранные ключи (все)
8416060	25	Плечевой регулировочный винт
8416061	26	Плечевой крепежный винт
8179160	27	Бронзовая упорная втулка
8200011	28A	№ 1 Дистанционирующее устройство межвалкового зазора - 1 выемка
8200012	28B	№ 2 Дистанционирующее устройство межвалкового зазора - 2 выемки
001U261	N/A	Образцовая мера микрометра

ДАННЫЙ ПЕРЕЧЕНЬ МОЖЕТ БЫТЬ ИЗМЕНЕН БЕЗ УВЕДОМЛЕНИЯ